

Einbauanleitung	D
Fitting instructions	GB
Instructions de montage	F
Instrucciones de montaje	E
Istruzioni di montaggio	I
Monteringsanvisning	S
Inbouwinstructies	NL
Instruções de montagem	P

3 D93 653 064

7 607 760 511

Amplifier BMX 720

D

Produktbeschreibung

6-/5-/4-/3-Kanal-Amplifier mit Schaltnetzteil und integrierter 3 Wege-Frequenzweiche.

Einbauanleitung

Der Amplifier BMX 720 eignet sich zum Anschluß an Autoradios mit „PREAMP OUTPUT“ nach DIN 45 326 oder Cinch-Anschluß. Für den Anschluß an Autoradios mit Lautsprecherausgang das Adapterkabel 7 607 873 000 (Lautsprecherstecker → DIN-Buchse) verwenden. Über die 8polige AUX OUT-Buchse können mehrere Amplifier zusammen geschaltet werden.

Sicherheitshinweise

Einbau- und Anschlußvorschriften

Für die Dauer des Anschlusses und der Gerätemontage ist der Minuspol der Batterie abzuklemmen.

Der BMX 720 wird an einem geeigneten Montageort z. B. an der Spritzwand, oder im Kofferraum montiert. Bei der Wahl des Montageortes auf ausreichende Wärmeableitung achten. Vor dem Bohren der Befestigungslöcher sicherstellen, daß keine verlegten Kabel oder Fahrzeugteile beschädigt werden, Fig. 3.

Alle Kabel sind zur Störsicherheit in genügendem Abstand von Kabelbäumen zu verlegen.

Nur Lautsprecher mit 4 Ω Impedanz verwenden. Max. Belastbarkeit (Musikleistung) beachten.

Lautsprecheranschlußkabel bis 16 mm² verwenden. Lautsprecher nicht an Masse schließen, nur die bezeichneten Klemmen verwenden.

Zum Schutz der Fahrzeugbatterie sollte der Amplifier nicht mit hoher Leistung bei stehendem Motor betrieben werden.

Plus- /Minus Anschluß

Beide beiliegenden Pluskabel zur Batterie legen und über die mitgelieferten Sicherungshalter am Pluspol der Batterie anschließen. An scharfkantigen Löchern beiliegende Kabeldurchführungen verwenden. Verstärkerseitig die beiden Pluskabel an den Klemmen B+ anschließen. Fig. 1.

Beide beiliegenden Minuskabel an einen störfreien Massepunkt (Karosserieschraube, Karosserieblech) sicher anschrauben (**nicht** am Minuspol der Batterie). Kontaktfläche des Massepunktes metallisch blank kratzen und mit Graphitfett einfetten. Verstärkerseitig die beiden Massekabel an den Klemmen GND anschließen. Fig. 1.

Anschluß an das Autoradio

Autoradios mit DIN-Ausgang mit dem Anschlußkabel 7 607 863 001 (5m) oder 7 607 652 061 (1,3m) und Verlängerung 7 607 244 000 (4m) an der 8 poligen Buchse INPUT anschließen. Fig. 4.

Autoradios mit Cinch-Ausgang mit Anschlußkabel 7 607 886 093 (5m) an den Cinch Buchsen LF, RF, LR, RR anschließen. Bei Anschluß über die Cinch Buchsen muß die Schaltung REM, +14V geschaltet, mit angeschlossen werden. Fig. 4.

Lautsprecheranschluß

Die Lautsprecher werden entsprechend der Tabelle **Einsatz- und Schaltungsmöglichkeiten** angeschlossen.

Achtung : Lautsprecherkabel nicht mit Masse verbinden.

AUX OUT

Mit dem Anschlußkabel 7 607 652 061 können weitere Amplifier an der AUX OUT Buchse angeschlossen werden.

Einstellung der Regler und Schalter Fig. 4

GAIN ADJ

Beim Anschluß von Blaupunkt-Autoradios ist der Regler auf 2 V einzustellen.

Der Einstellbereich des Gain Adjust-Reglers reicht von 0,3 V bis 2 V. Bei Anschluß eines Autoradios anderer Hersteller ist die Eingangsempfindlichkeit entsprechend den Herstellerangaben anzupassen.

LEVEL 1+2, 3+4, 5+6

Mit den Reglern kann für die Kanalpaare 1+2, 3+4, und 5+6 die Lautstärke um ±10 dB geregelt werden.

BASS BOOST

In Stellung ON, 10 dB Lautstärkeanhebung bei 45 Hz.

TWT, LP.MID.HP, MID.HP, SUB.LP

Die Regler sind nur im 3- oder 2- Wegbetrieb aktiv. Der Regler SUB.LP ist zusätzlich im Full + Sub Betrieb aktiv. Die Stellung der Schalter INPUT SELECT und MODE SELECT entnehmen Sie der Tabelle **Einsatz- und Schaltungsmöglichkeiten**.

Technische Daten

Max. Power:	6 x 120 W oder 3 x 240 W an 4 Ω
Sinus-Leistung:	6 x 65 W oder 3 x 120 W bei 0,1% Klirrfaktor (DIN 45500)
Klirrfaktor:	typ. 0,01 % bei 10 W, 1 kHz, 4 Ω
Frequenzbereich:	10 Hz - 90 kHz (-3 dB)
3 Weg Frequenzweiche:	Subwoofer: Low Pass: 40 Hz - 250 Hz Mid Range: High Pass: 50 Hz - 350 Hz Low Pass: 2,4 - 5 kHz Tweeter: High Pass: 2,4 - 5kHz
S/R - Abstand:	>102 dB(A)
Kanaltrennung:	>60 dB / 1 kHz
Schutzschaltung gegen Kurzschluß und Übertemperatur	
Eingänge:	DIN (8pol.) und 4 Cinch RCA vergoldet
Ausgänge:	AUX OUT (8pol DIN), 6 Lautsprecher 4 Ω vergoldet
Abmessungen (B x H x T):	450 x 45 x 270 mm

Änderungen vorbehalten

Einsatz- und Schaltmöglichkeiten:

Input Select	Mode Select	Lautsprecheranschluß				Bemerkung		
		1 Channel 2		3 Channel 4			5 Channel 6	
Mono	Mode 1	RF Full*		RR Full*		RR Full*	Fullrange	
	Mode 2	LF Full*		LR Full*		LR Full*	Fullrange	
	Mode 3	RF High*		RF Mid*		Sub*	3- Weg	
	Mode 4	LF High*		LF Mid*		Sub*	3- Weg	
Stereo	Mode 1	RF Full*		LF Full*		Sub*	Full + Sub	
	Mode 2	RF Full**	LF Full**	Sub*		Sub*	Full + Sub	
	Mode 3	RF High**	LF High**	RF Mid**	LF Mid**	Sub*	3- Weg	
	Mode 4	RF High/Mid*		LF High/Mid*		Sub*	2- Weg	
Quattro 4- Kanal	Mode 1	RF Full**	LF Full**	RR Full*		LR Full*	Fullrange	
	Mode 2	RF Full*		LF Full*		RR Full**	LR Full**	Fullrange
	Mode 3	RF Full**	LF Full**	RR Full**	LR Full**	Sub*	Full + Sub	
	Mode 4	RF** High/Mid	LF** High/Mid	RR** High/Mid	LR** High/Mid	Sub*	2- Weg	

* Anschluß der Lautsprecher 2 x 120W, Fig. 1 oder 1 x 240W, Fig. 2. (Beispiel Channel 1 + 2)

** Anschluß der Lautsprecher 2 x 120W, Fig. 1. (Beispiel Channel 1 + 2)

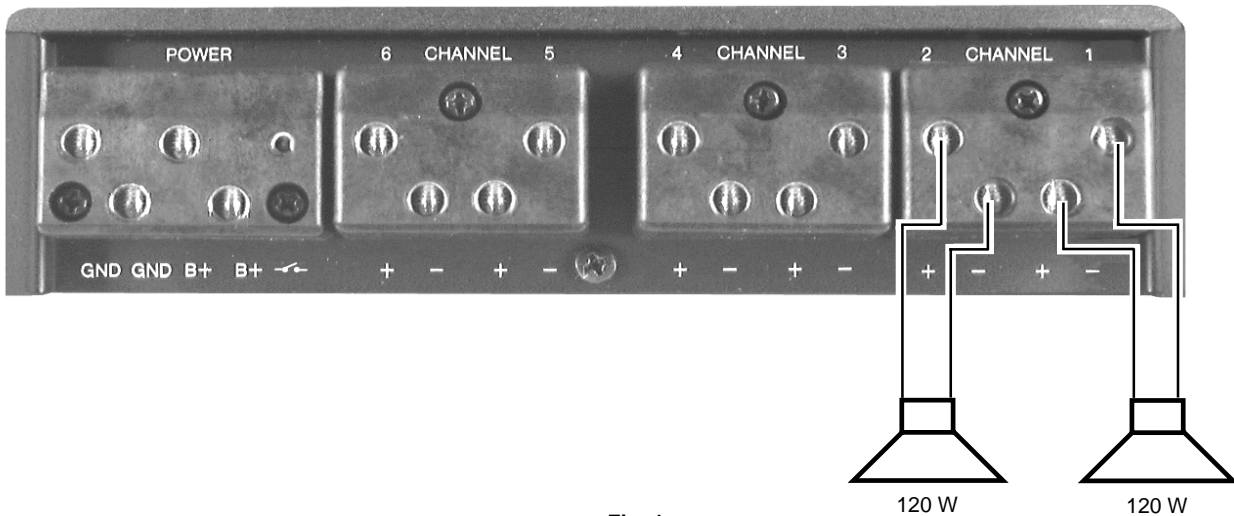

Fig. 1

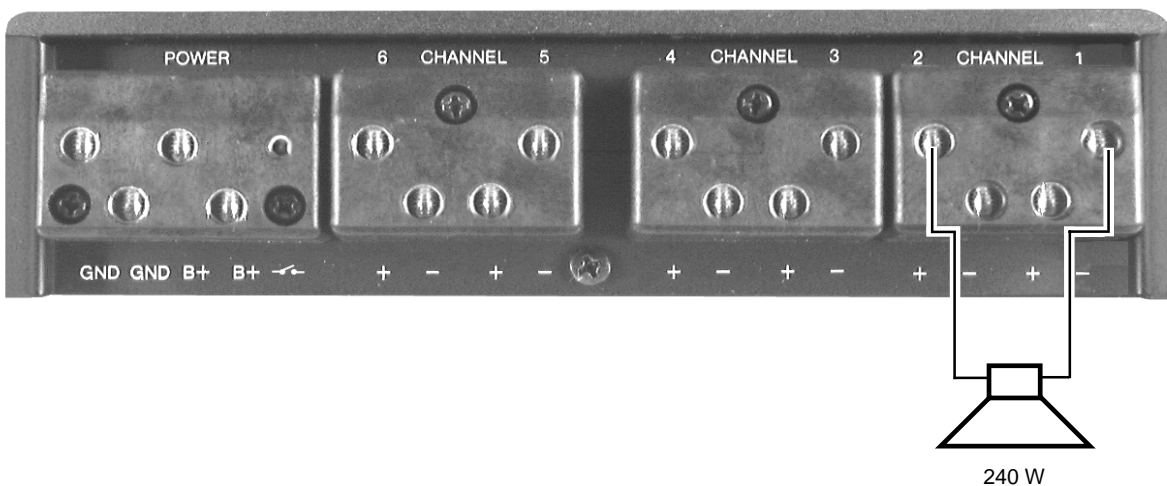

Fig. 2

GB

Product description

6-/5-/4-/3-channel amplifier with switch-mode power pack and integrated 3-way crossover.

Installation instructions

The BMX 720 amplifier suits to be connected to a car radio either equipped with a PREAMP OUTPUT in accordance with DIN 45326 or Cinch connectors.

For the connection to a unit fitted with speaker outputs use the adaptor cable 7 607 873 000 (speaker connector → DIN socket). Via the 8-pole AUX OUT socket it is possible to link several amplifiers.

Safety information

Mounting and connection instructions

Before connecting, disconnect the vehicle battery ground wire.

The BMX 720 is installed in an appropriate mounting location, for example to the splash wall or in the boot. When choosing a location, take care for sufficient heat dissipation. Before drilling holes in the vehicle bodywork, check what is on the other side to avoid damaging the wiring looms or other parts of the vehicle, fig. 3.

In order to avoid interference from adjacent wiring, all cables have to be routed at a sufficient distance to the wiring looms.

Use only loudspeakers with a 4 Ω impedance. Take into account the maximum power handling capacity (max. power).

To connect the speakers, use cable diameters of up to 16 mm². Never connect speaker leads to the vehicle ground. Use only the terminals marked correspondingly.

To protect the vehicle battery, the amplifier should only be operated at moderate power values when the engine is switched off.

Positive/negative connection

Route both of the attached positive leads to the battery and connect to the positive battery pole via the fuse holder delivered with the system. Use the attached grommets where cables pass through holes in metal to avoid chafing. Connect the two positive wires to the B+ terminals of the amplifier, see fig. 1.

Securely screw the two negative leads to an interference-free ground spot of the vehicle (chassis screw or panel; do not connect to the negative battery pole). In the contact area, scrape off the paint and treat ground spot with graphite grease. Connect the two ground leads to the GND terminals of the amplifier, see fig. 1.

Connection to the car radio

Car radios equipped with a DIN output are connected to the 8-pole INPUT socket via the connection cable 7 607 863 001 (5 m) or 7 607 652 061 (1.3 m) and extension 7 607 244 000 (4 m), see fig. 4.

Car radios equipped with a Cinch output are connected to the Cinch jacks LF, RF, LR, RR via the connection cable 7 607 886 093 (5 m). In this case, the switching line REM +14 V has to be connected as well, see fig. 4.

Loudspeaker connection

The loudspeakers have to be connected in accordance with the table "Applications and configurations" listed in the following.

Attention: Never connect speaker leads to the vehicle ground!

AUX OUT

Use the connection cable 7 607 652 061 to hook up further amplifiers to the AUX OUT socket.

Control and switch settings, fig. 4

GAIN ADJ

Adjust the control to 2 V when connecting a Blaupunkt car radio. The gain adjust control range reaches from 0.3 V to 2 V. When connecting the set of another make, match the input sensitivity with the corresponding manufacturer specifications.

LEVEL 1+2, 3+4, 5+6

Use these controls to adjust the volume of channel pairs 1+2, 3+4, and 5+6 by ± 10 dB.

BASS BOOST

When adjusted to ON, the volume is boosted by 10 dB at 45 Hz.

TWT, LP.MID.HP, MID.HP, SUB-LP

These controls are only active during 3- or 2-way operation. The control SUB.LP is also active during full + sub operation. For the settings of the INPUT SELECT and MODE SELECT switches, please refer to the table "Applications and configurations".

Technical data

Max. power:	6 x 120 W or 3 x 240 W into 4 Ω
RMS power:	6 x 65 W or 3 x 120 W at 0.1 % distortion (DIN 45500)
Distortion factor:	typ. 0.01 % at 10 W, 1 kHz, 4 Ω
Frequency range:	10 Hz - 90 kHz (-3 dB)
3-way frequency crossover:	Subwoofer: low-pass: 40 Hz - 250 Hz Mid-range: high-pass: 50 Hz - 350 Hz low-pass: 2.4 - 5 kHz Tweeter: high-pass: 2.4 - 5 kHz
S/N distance:	>102 dB (A)
Channel separation:	>60 dB / 1 kHz
Circuit breaker for short circuit and overtemperature protection	
Inputs:	DIN (8-pole) and 4 Cinch RCA, gold-plated
Outputs:	AUX OUT (8-pole DIN), 6 speakers 4 Ω, gold-plated
Dimensions (w/h/d):	450 x 45 x 270 mm

We reserve the right to make technical modifications!

Applications and configurations:

Input Select	Mode Select	Speaker Connector				Remark		
		1 Channel 2		3 Channel 4			5 Channel 6	
Mono	Mode 1	RF Full*		RR Full*		RR Full*	Full range	
	Mode 2	LF Full*		LR Full*		LR Full*	Full range	
	Mode 3	RF High*		RF Mid*		Sub*	3-way	
	Mode 4	LF High*		LF Mid*		Sub*	3-way	
Stereo	Mode 1	RF Full*		LF Full*		Sub*	Full + Sub	
	Mode 2	RF Full**	LF Full**	Sub*		Sub*	Full + Sub	
	Mode 3	RF High**	LF High**	RF Mid**	LF Mid**	Sub*	3-way	
	Mode 4	RF High/Mid*		LF High/Mid*		Sub*	2-way	
Quattro 4-channel	Mode 1	RF Full**	LF Full**	RR Full*		LR Full*	Full range	
	Mode 2	RF Full*		LF Full*		RR Full**	LR Full**	Full range
	Mode 3	RF Full**	LF Full**	RR Full**	LR Full**	Sub*	Full + Sub	
	Mode 4	RF** High/Mid	LF** High/Mid	RR** High/Mid	LR** High/Mid	Sub*	2-way	

* Speaker connection 2 x 120 W or 1 x 240 W, fig. 2 (example: channels 1+2).

** Speaker connection 2 x 120 W, fig. 1 (example: channels 1+2)

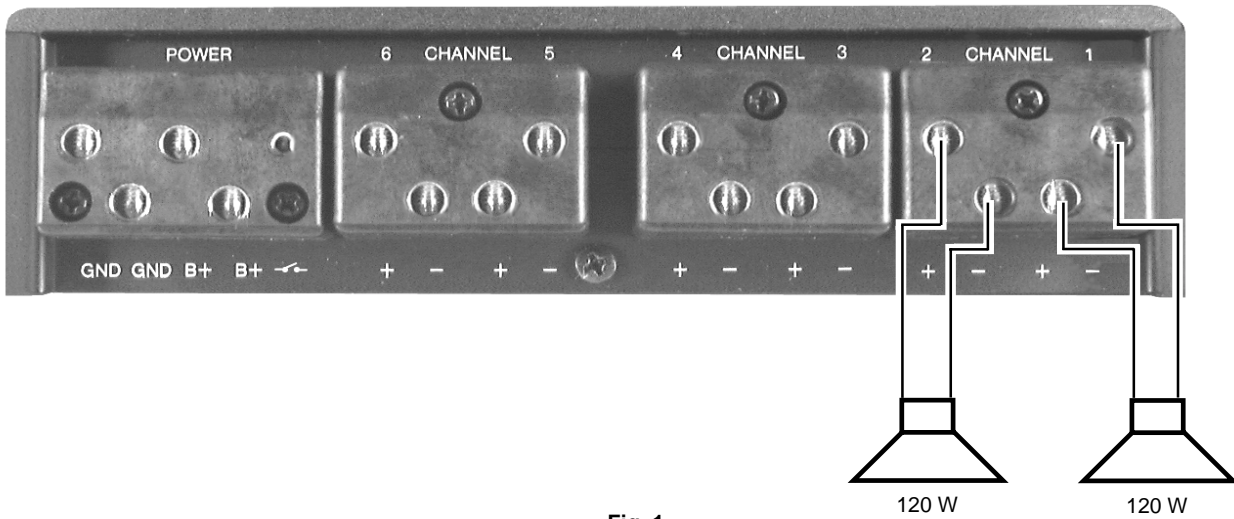

Fig. 1

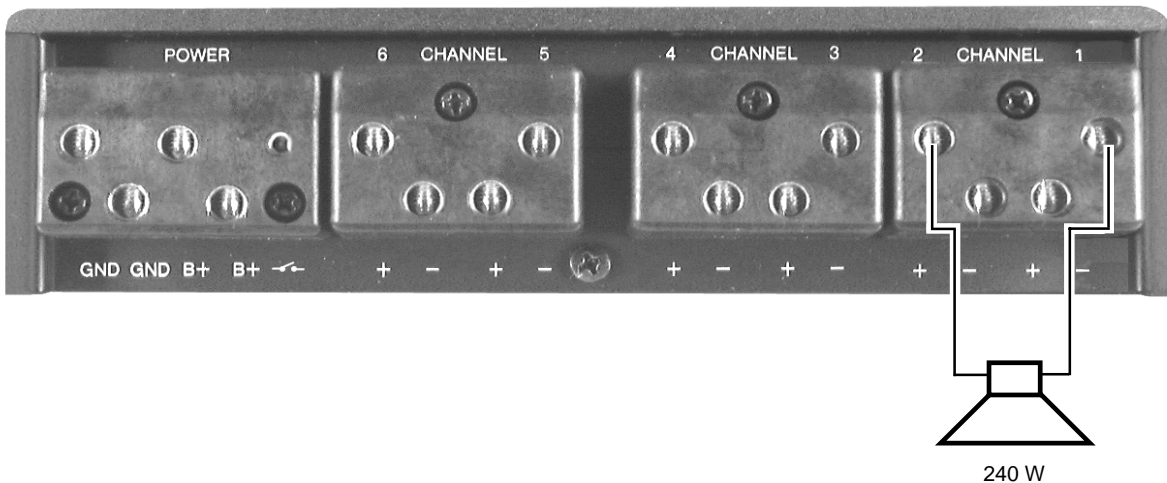

Fig. 2

F

Description de produit

Amplificateur à 6/5/4/3 canaux avec réseau combinatoire et séparateur de fréquences intégré à 3 voies.

Instructions de montage

L'amplificateur BMX 720 est approprié pour la connexion aux autoradios pourvus de „PREAMP OUTPUT“ selon DIN 45 326 ou prise Cinch.

Utiliser le câble adaptateur 7 607 873 000 (prise de haut-parleur → prise DIN) pour la connexion aux autoradios pourvus d'une sortie de haut-parleur. Plusieurs amplificateurs peuvent être interconnectés par la prise AUX OUT à 8 pôles.

Instructions de sécurité

Instructions de montage et de branchement

Débrancher le pôle négatif de la batterie pendant les opérations de branchement et de montage de l'appareil.

Monter le BMX 720 à un endroit de montage approprié, p.ex. au tablier d'avant ou dans le coffre. Veiller à une dissipation suffisante de la chaleur en choisissant l'endroit de montage.

Avant de percer les trous de montage, veiller à ce que les câbles posés ne peuvent pas être endommagés, fig. 3.

Pour assurer l'antiparasitage, poser tous les câbles à une distance suffisante des formes de câbles.

N'utiliser que des haut-parleurs d'une impédance de 4 ohms. Respecter la puissance admissible (puissance musicale).

Utiliser des câbles de raccordement de 16 mm² au maximum pour la connexion des haut-parleurs. Ne pas raccorder les haut-parleurs à la masse, utiliser seulement les bornes indiquées.

Pour protéger la batterie du véhicule, il est recommandé de ne pas utiliser l'amplificateur à une haute puissance et à l'arrêt du moteur.

Connexion positive/négative

Poser les deux câbles positifs inclus à la batterie et les connecter au pôle positif de la batterie par les porte-fusibles compris dans l'emballage. Utiliser les passe-câbles inclus pour les trous à bords vifs. Du côté amplificateur, connecter les deux câbles positifs aux bornes B+ de l'amplificateur, fig. 1.

Visser les deux câbles négatifs inclus à un point masse libre de parasites (vis de carrosserie, tôle pour carrosserie, ne pas visser au pôle négatif de la batterie). Gratter la surface de contact du point masse et l'enduire de la graisse de graphite. Du côté amplificateur, connecter les deux câbles de mise à la masse aux bornes GND, fig. 1.

Connexion à l'autoradio

Connecter les autoradios à sortie DIN à la prise INPUT à 8 pôles en utilisant le câble de raccordement 7 607 863 001 de 5 m ou 7 607 652 061 de 1,3 m et le câble de rallonge 7 607 224 000 de 4 m, fig. 4.

Connecter les autoradios à sortie Cinch aux prises Cinch LF, RF, LR, RR en utilisant le câble de raccordement 7 607 886 093 de 5 m. En cas de connexion par les prises Cinch, la ligne de commutation REM, connecté +14 V, doit également être connectée, fig. 4.

Connexion des haut-parleurs

La connexion des haut-parleurs est décrite dans le tableau **Possibilités d'utilisation et de commutation**.

Attention: Ne pas connecter le câble de haut-parleur à la masse.

AUX OUT

D'autres amplificateurs peuvent être connectés à la prise AUX OUT en utilisant le câble de raccordement 7 607 652 061.

Réglage des commutateurs et régulateurs, fig. 4.

GAIN ADJ

Régler le régulateur à 2 V en cas de connexion d'autoradios Blaupunkt.

La gamme de réglage du régulateur Gain Adjust est de 0,3 V à 2 V.

En cas de connexion d'une autoradio d'un autre fabricant, la sensibilité d'entrée doit être adaptée suivant les indications du fabricant.

NIVEAUX 1+2, 3+4, 5+6

Les régulateurs permettent le réglage du volume sonore de +/- 10 dB pour les canaux 1+2, 3+4, 5+6.

BASS BOOST

En position ON, augmentation du volume sonore de 10 dB à 45 Hz.

TWT, LP.MID.HP, MID.HP. SUB.LP

Les régulateurs ne fonctionnent que dans le service à 3 ou 2 voies. Le réglage SUB.LP fonctionne supplémentaires dans le service Full +Sub. La position des sélecteurs INPUT SELECT et MODE SELECT est indiquée dans le tableau **Possibilités d'utilisation et de commutation**.

Caractéristiques techniques

Puissance maximale: 6 x 120 W ou 3 x 240 W sous 4 ohms

Puissance sinusoïdale: 6 x 65 W ou 3 x 120 W à un taux de distorsion de 0,1 % (DIN 45 500)

Taux de distorsion: typ. 0,01 % à 10 W, 1 kHz, 4 ohms

Gamme de fréquences: 10 Hz - 90 kHz (-3 dB)

Séparateur de fréquences à 3 voies: Subwoofer: Low Pass: 40 Hz - 250 Hz

Mid Range: High Pass: 50 Hz - 350 Hz

Low Pass: 2,4 - 5 kHz

Tweeter: High Pass: 2,4 - 5kHz

Rapport signal/bruit: >102 dB (A)

Séparation des canaux: >60 dB / 1 kHz

Circuit protecteur évitant les court-circuits et une élévation de la température.

Entrées: DIN (8 pôles) et 4 Cinch RCA dorées

Sorties: AUX OUT (8 pôles DIN), 6 haut-parleurs, 4 ohms dorées

Dimensions (L x H x P): 450 x 45 x 270 mm

Sous réserve de modifications!

Possibilités d'utilisation et de commutation:

Input Select	Mode Select	Connexion du haut-parleur				Remarque		
		1 Channel 2		3 Channel 4			5 Channel 6	
Mono	Mode 1	RF Full*		RR Full*		RR Full*	Fullrange	
	Mode 2	LF Full*		LR Full*		LR Full*	Fullrange	
	Mode 3	RF High*		RF Mid*		Sub*	3 voies	
	Mode 4	LF High*		LF Mid*		Sub*	3 voies	
Stéréo	Mode 1	RF Full*		LF Full*		Sub*	Full + Sub	
	Mode 2	RF Full**	LF Full**	Sub*		Sub*	Full + Sub	
	Mode 3	RF High**	LF High**	RF Mid**	LF Mid**	Sub*	3 voies	
	Mode 4	RF High/Mid*		LF High/Mid*		Sub*	2 voies	
Quattro 4 canaux	Mode 1	RF Full**	LF Full**	RR Full*		LR Full*	Fullrange	
	Mode 2	RF Full*		LF Full*		RR Full**	LR Full**	Fullrange
	Mode 3	RF Full**	LF Full**	RR Full**	LR Full**	Sub*	Full + Sub	
	Mode 4	RF** High/Mid	LF** High/Mid	RR** High/Mid	LR** High/Mid	Sub*	2 voies	

* Connexion des haut-parleurs de 2 x 120 W ou 1 x 240 W, fig. 2 (exemple Channel 1+2)

** Connexion des haut-parleurs de 2 x 120 W, fig. 1 (exemple Channel 1+2)

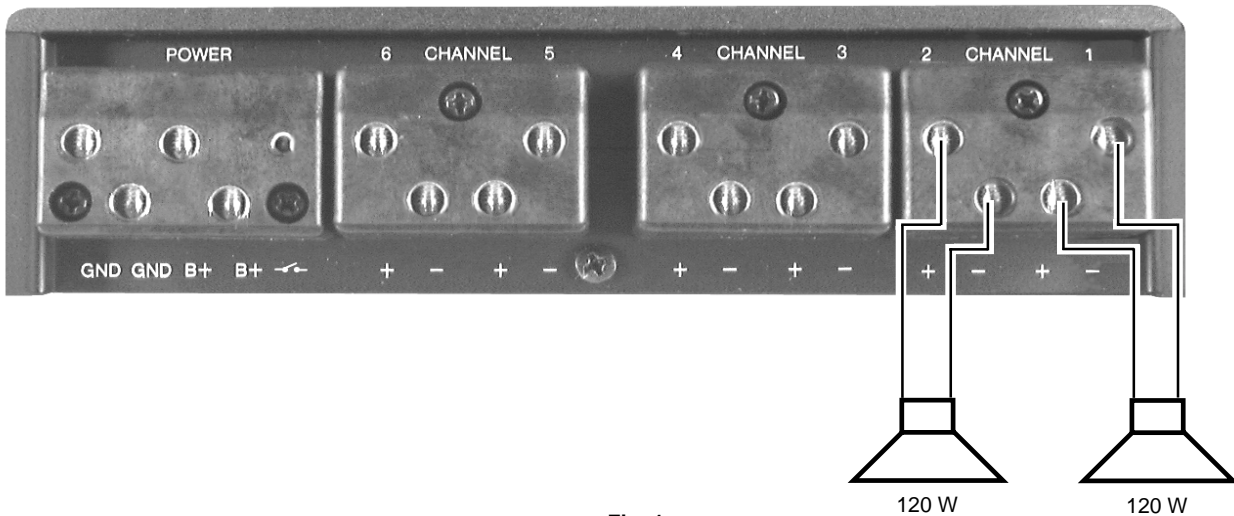

Fig. 1

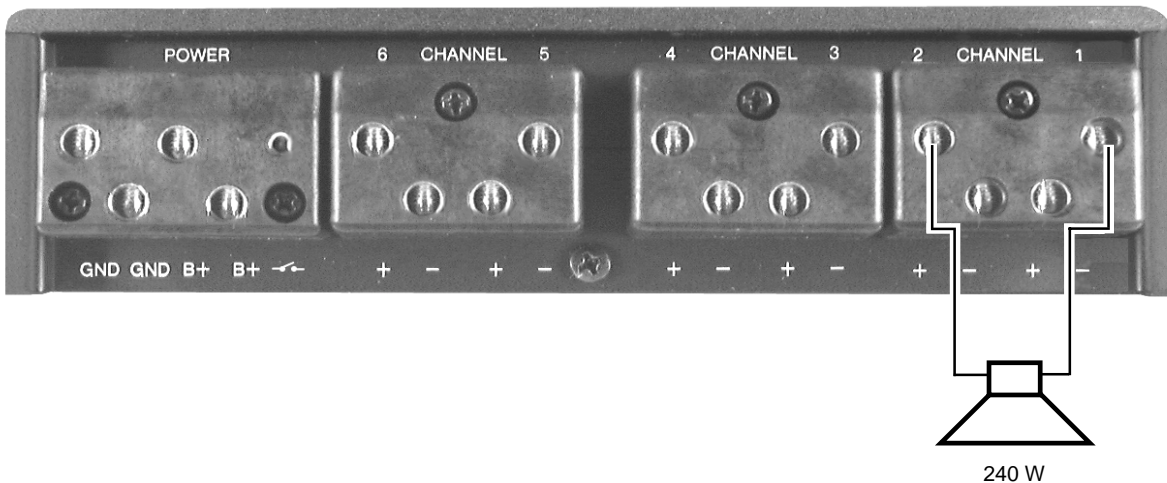

Fig. 2

E

Descripción de producto

Amplificador de 6/5/4/3 canales con bloque conmutador de alimentación y divisor de frecuencias de 3 vías integrado.

Instrucciones de montaje

El amplificador BMX 720 puede ser conectado a un autorradio equipado con salida de preamplificador (PREAMP OUTPUT) según DIN 45326, o provisto con conectores Cinch.

Para la conexión a un autorradio con salida de altavoz utilice el cable de adaptación 7 607 873 000 (conector de altavoz → toma DIN). A través de la toma AUX OUT de 8 polos es posible la interconexión de varias amplificadores.

Información de seguridad

Instrucciones de montaje y conexión

Antes de efectuar la conexión, desconectar el polo negativo de la batería.

El BMX 720 debe ser instalado en un lugar apropiado, por ejemplo en el panel contra las salpicaduras o dentro del maletero. Al elegir el lugar de montaje, asegúrese de que sea suficiente la disipación de calor. Antes de taladrar los agujeros de fijación, compruebe que está en el otro lado para evitar dañar el cableado u otros partes del vehículo, fig. 3.

A fin de asegurar que no se produzcan interferencias originadas por mazos de cables adyacentes, debe guardar una distancia suficiente a otros cableados.

Solamente utilice altavoces con una impedancia de 4 Ω. Tenga en cuenta la potencia máxima del equipo.

Para conectar los altavoces, utilice cables con un diámetro de hasta 16 mm². Nunca ponga los cables de los altavoces a tierra; solamente ocupe los bornes marcados de forma correspondiente.

Con el motor del vehículo parado, el amplificador sólo debería operarse a valores de potencia moderados a fin de proteger la batería.

Conexión positiva/negativa

Tienda ambos cables positivos adjuntos a la batería y conecte al polo positivo a través del portafusible incluido en el suministro. Utilice los elementos pasahilos adjuntos para proteger los cables donde pasan por agujeros en el metal. Conecte los dos cables positivos a los bornes marcados B+ del amplificador, véase fig. 1.

Seguramente atornille ambos cables negativos a un punto de masa sin interferencias del vehículo (tornillo o panel de carrocería; no conecte al polo negativo de la batería. Rasque la pintura en la superficie de contacto y engrase con grasa grafitada. Conecte los dos cables de masa a los bornes marcados GND del amplificador, véase fig. 1.

Conexión al autorradio

Los autorradios con salida DIN se conectan a la toma INPUT de 8 polos a través del cable de conexión 7 607 863 001 (5 m) ó 7 607 652 061 (1,3 m) y cable de extensión 7 607 244 000 (4 m), véase fig. 4.

Los autorradios con salida Cinch se conectan a las tomas Cinch LF, RF, LR, RR a través del cable de conexión 7 607 886 093 (5 m). En este caso, la línea de conexión REM +14 V también debe ser acoplada, véase fig. 4.

Conexión de altavoces

Los altavoces se conectan según la tabla “Aplicaciones y configuraciones” ilustrada más abajo.

¡Atención: Nunca conectar los cables de altavoces a tierra!

AUX OUT

A través del cable de conexión 7 607 652 061 es posible acoplar otros amplificadores a la toma AUX OUT.

Ajustes de los reguladores e interruptores, fig. 4

GAIN ADJ

Si Vd. conecta un autorradio Blaupunkt, ajuste el regulador en 2 V. La gama de ajuste del regulador Gain Adjust se extiende de 0,3 V a 2 V. Al conectar un equipo de otra marca, adapte la sensibilidad de entrada según las especificaciones correspondientes del fabricante.

LEVEL 1+2, 3+4, 5+6

Utilice estos reguladores para ajustar el volumen de los pares de canales 1+2, 3+4 y 5+6 por ± 10 dB.

BASS BOOST

En la posición ON, el volumen es amplificado por 10 dB en 45 Hz.

TWT, LP.MID.HP, MID.HP, SUB-LP

Estos reguladores solamente tienen función en operación de 3 ó 2 vías. Además, el regulador SUB.LP también es activo en el modo ‘full + sub’. Para los ajustes de los interruptores INPUT SELECT y MODE SELECT por favor vea la tabla “Aplicaciones y configuraciones”.

Datos técnicos

Potencia máxima: 6 x 120 W ó 3 x 240 W en 4 Ω

Potencia senoidal: 6 x 65 W ó 3 x 120 W a un factor de distorsión de 0,1 % (DIN 45500)

Factor de distorsión: typ. 0,01 % a 10 W, 1 kHz, 4 Ω

Gama de frecuencia: 10 Hz - 90 kHz (-3 dB)

Divisor de frecuencias de 3 vías:

Subwoofer : paso bajo: 40 Hz - 250 Hz

Frec. medias: paso alto: 50 Hz - 350 Hz

paso bajo: 2,4 - 5 kHz

Tweeter: paso alto: 2,4 - 5kHz

Relación señal/ruido: >102 dB (A)

Separación de canales: >60 dB / 1 kHz

Interruptor automático de circuito para protección contra cortocircuito y sobretemperatura

Entradas: DIN (8 polos) y 4 Cinch RCA, doradas

Salidas: AUX OUT (8 polos DIN), 6 altavoces 4 Ω, doradas

Dimensiones (ancho/alto/profundo): 450 x 45 x 270 mm

Modificaciones reservadas

Aplicaciones y configuraciones:

Input Select	Mode Select	Conector de altavoz				Nota		
		1 Canal 2		3 Canal 4			5 Canal 6	
Mono	Mode 1	RF Full*		RR Full*		RR Full*	Full range	
	Mode 2	LF Full*		LR Full*		LR Full*	Full range	
	Mode 3	RF High*		RF Mid*		Sub*	3 vías	
	Mode 4	LF High*		LF Mid*		Sub*	3 vías	
Estéreo	Mode 1	RF Full*		LF Full*		Sub*	Full + Sub	
	Mode 2	RF Full**	LF Full**	Sub*		Sub*	Full + Sub	
	Mode 3	RF High**	LF High**	RF Mid**	LF Mid**	Sub*	3 vías	
	Mode 4	RF High/Mid*		LF High/Mid*		Sub*	2 vías	
Cuadro-fónico 4-canales	Mode 1	RF Full**	LF Full**	RR Full*		LR Full*	Full range	
	Mode 2	RF Full*		LF Full*		RR Full**	LR Full**	Full range
	Mode 3	RF Full**	LF Full**	RR Full**	LR Full**	Sub*	Full + Sub	
	Mode 4	RF** High/Mid	LF** High/Mid	RR** High/Mid	LR** High/Mid	Sub*	2 vías	

* Conexión de altavoces 2 x 120 W ó 1 x 240 W, fig. 2 (ejemplo: canales 1+2).

** Conexión de altavoces 2 x 120 W, fig. 1 (ejemplo: canales 1+2)

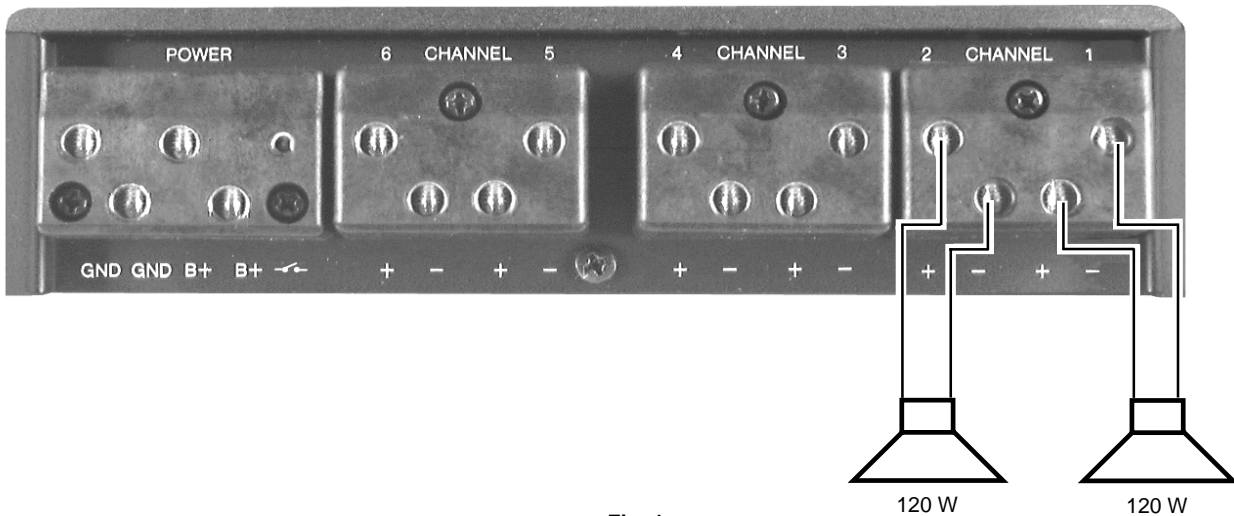

Fig. 1

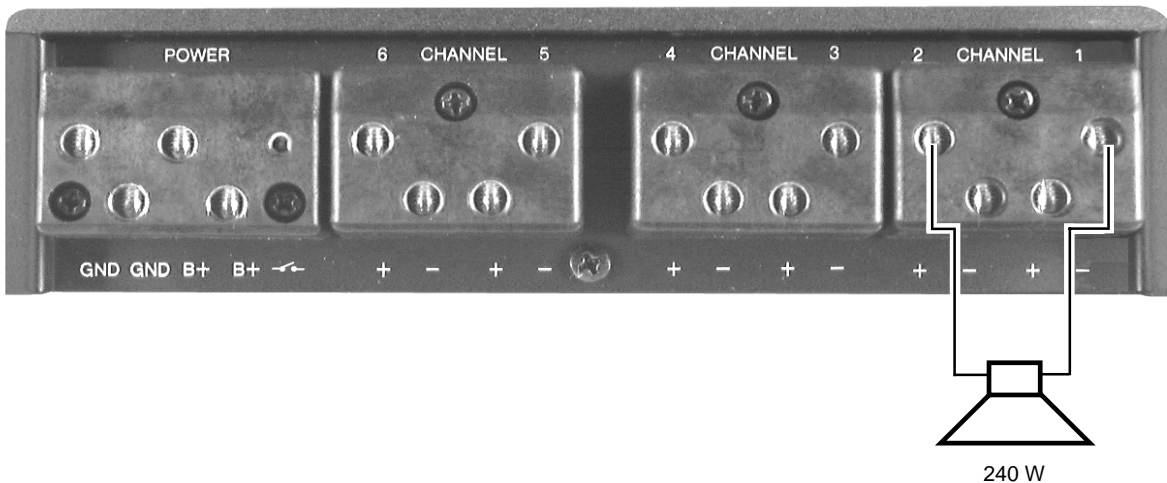

Fig. 2

Descrizione del prodotto

Amplificatore a 6/5/4/3 canali con alimentatore regolato e divisore di frequenza a 3 vie integrato.

Istruzioni di montaggio

L'amplificatore BMX 720 è idoneo per il collegamento ad autoradio dotate di „PREAMP OUTPUT“ secondo DIN 45 326 oppure di presa Cinch.

Per il collegamento ad autoradio con uscite per gli altoparlanti usare il cavo adattatore 7 607 873 000 (spina dell'altoparlante → presa DIN). Con la presa AUX OUT a 8 poli si ha la possibilità di collegare più di un amplificatore.

Avvertenze di sicurezza

Istruzioni di montaggio e di collegamento

Per la durata del collegamento e del montaggio dell'apparecchio sconnettere il polo negativo dalla batteria.

Il BMX 720 viene montato in un luogo adatto, come ad es. alla parete interna di resina oppure nel bagagliaio. Per la scelta del luogo di montaggio badare ad una sufficiente evacuazione del calore. Prima di fare i fori per il fissaggio assicurarsi che non vi siano cavi oppure parti della vettura che potrebbero venire danneggiati, fig. 3.

Per garantire un funzionamento senza disturbi i cavi devono essere posati ad una distanza sufficiente da gruppi di cavi elettrici.

Usare unicamente altoparlanti con una impedenza di 4 W. Rispettare il carico massimo (potenza musicale).

Per il collegamento degli altoparlanti usare cavi di massimo 16 mm². Non collegare a massa gli altoparlanti ed usare unicamente i morsetti indicati.

Per salvaguardare la batteria dell'autovettura si consiglia di non usare l'amplificatore ad alta potenza quando il motore è spento.

Allacciamento del cavo positivo/negativo

Posare entrambi i cavi positivi, che fanno parte della fornitura, alla batteria e collegarli ai poli positivi della batteria attraverso i portafusibili forniti. Per passare i cavi attraverso fori con spigoli vivi usare i passacavi forniti. Sulla parte dell'amplificatore allacciare i due cavi positivi al morsetto B+, fig. 1.

Avvitare bene i due cavi negativi, che fanno parte della fornitura, ad un punto di massa privo di disturbi (ad una vite della carrozzeria, alla lamiera della carrozzeria; non al polo negativo della batteria). Graffiare la superficie di contatto del punto di massa fino al metallo e lubrificarla con lubrificante graffittico. Sulla parte dell'amplificatore collegare i due cavi di massa al morsetto GND, fig. 1.

Allacciamento all'autoradio

Collegare le autoradio dotate di uscita DIN con l'aiuto del cavo 7 607 863 001 di 5 m oppure 7 607 652 061 di 1,3 m e la prolunga 7 607 244 000 di 4 m alla presa INPUT a 8 poli, fig. 4.

Collegare le autoradio dotate di uscite Cinch con il cavo 7 607 886 093 di 5 m alla presa Cinch LF, RF, LR, RR. Collegando l'amplificatore attraverso la presa Cinch la linea di comando REM di +14 V deve anche essere collegata, fig. 4.

Collegamento degli altoparlanti

Gli altoparlanti sono da collegare secondo la tabella che riporta tutte le possibilità di collegamento e di uso.

Attenzione: Non collegare il cavo degli altoparlanti a massa.

AUX OUT

Con il cavo 7 607 652 061 possono essere collegati ulteriori amplificatori alla presa AUX OUT.

Impostazione dei regolatori e commutatori, fig. 4

GAIN ADJ

Collegando un'autoradio della Blaupunkt il regolatore deve essere impostato su 2 V.

La gamma di regolazione del regolatore Gain Adjust va da 0,3 V a 2 V. Collegando un'autoradio di un altro costruttore, la sensibilità di entrata va adattata secondo le indicazioni del costruttore.

LEVEL 1+2, 3+4 e 5+6

Con i regolatori per le coppie dei canali 1+2, 3+4 e 5+6 il volume acustico può essere regolato a passi di ± 10 dB.

BASS BOOST

Posizionato su ON: aumento del volume di 10 dB con 45 Hz.

TWT, LP.MID.HP, MID.HP, SUB.LP

Questi regolatori sono soltanto attivi quando si fa funzionare l'apparecchio a 2 ovvero 3 vie. Il regolatore SUB.LP inoltre, è anche attivo con il modo di funzionamento Full + Sub. Per la posizione dei commutatori INPUT SELECT e MODE SELECT consultare la tabella contenente le possibilità di uso e collegamento.

Dati tecnici

Max. Power:	6 x 120 W oppure 3 x 240 W con 4 Ω
Potenza sinusoidale:	6 x 65 W oppure 3 x 120 W con I _o 0,1% fattore di distorsione (DIN 45500)
Fattore di distorsione:	typ. 0,01 % con 10 W, 1 kHz, 4 Ω
Risposta:	10 Hz - 90 kHz (-3 dB)
Divisore di frequenza a 3 vie:	Subwoofer: low pass: 40 Hz - 250 Hz Mid Range: high pass: 50 Hz - 350 Hz low pass: 2,4 - 5 kHz Tweeter: high pass: 2,4 - 5kHz
Rapporto segnale/rumore:	>102 dB (A)
Selettività:	>60 dB / 1 kHz
Collegamento di protezione contro corto circuiti e eccessivo accumulo di calore.	
Entrate:	DIN (a 8 poli) e 4 Cinch RCA dorate
Uscite:	AUX OUT (a 8 poli), 6 altoparlanti 4 W dorate
Dimensioni (L x A x P):	450 x 45 x 270 mm

Modifiche riservate

Possibilità di uso e di collegamento:

Input Select	Mode Select	Collegamento degli altoparlanti				Osservazione		
		1 Channel 2		3 Channel 4			5 Channel 6	
Mono	Mode 1	RF Full*		RR Full*		RR Full*	Fullrange	
	Mode 2	LF Full*		LR Full*		LR Full*	Fullrange	
	Mode 3	RF High*		RF Mid*		Sub*	a 3 vie	
	Mode 4	LF High*		LF Mid*		Sub*	a 3 vie	
Stereo	Mode 1	RF Full*		LF Full*		Sub*	Full + Sub	
	Mode 2	RF Full**	LF Full**	Sub*		Sub*	Full + Sub	
	Mode 3	RF High**	LF High**	RF Mid**	LF Mid**	Sub*	a 3 vie	
	Mode 4	RF High/Mid*		LF High/Mid*		Sub*	a 2 vie	
Quattro a 4 canali	Mode 1	RF Full**	LF Full**	RR Full*		LR Full*	Fullrange	
	Mode 2	RF Full*		LF Full*		RR Full**	LR Full**	Fullrange
	Mode 3	RF Full**	LF Full**	RR Full**	LR Full**	Sub*	Full + Sub	
	Mode 4	RF** High/Mid	LF** High/Mid	RR** High/Mid	LR** High/Mid	Sub*	a 2 vie	

* Collegamento degli altoparlanti 2 x 120 W oppure 1 x 240 W, fig. 1, 2 (esempio channel 1 + 2)

** Collegamento degli altoparlanti 2 x 120 W, fig. 1 (esempio channel 1 + 2)

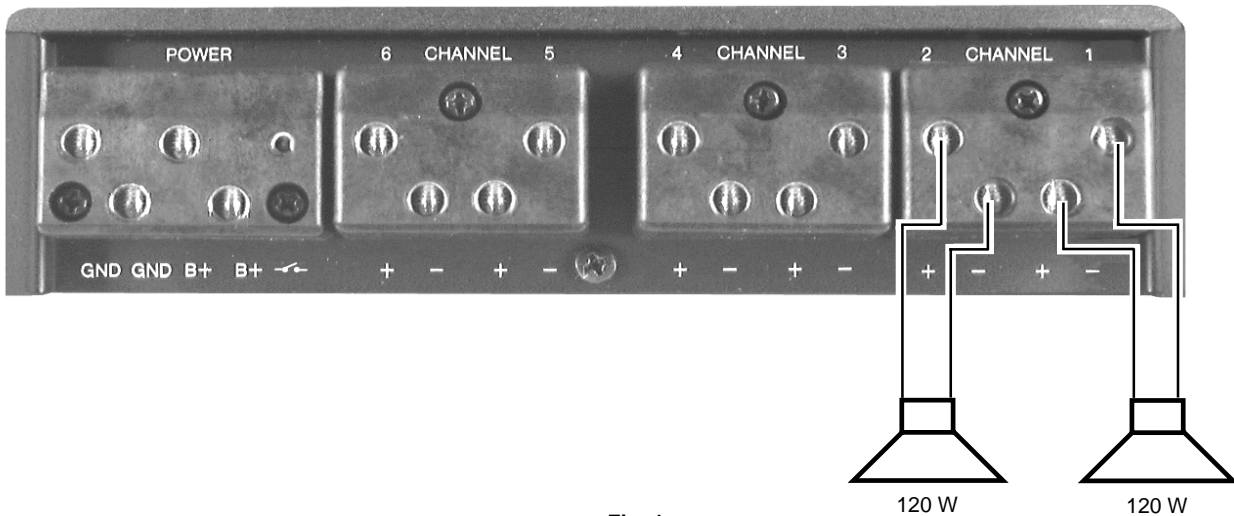

Fig. 1

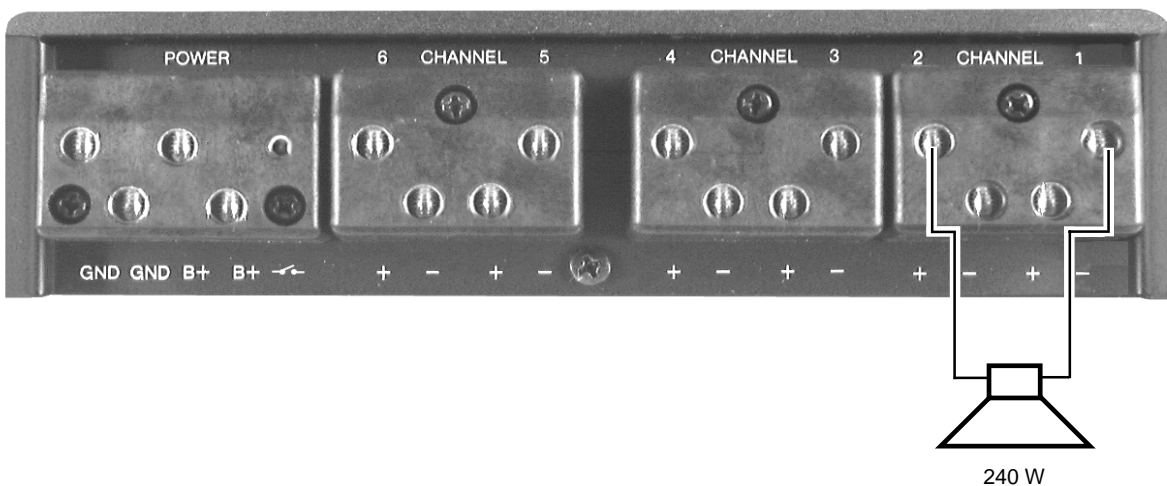

Fig. 2

S

Produktbeskrivning

6/5/4/3-kanal-amplifier med integrerat 3-vägs filter.

Monteringsanvisning

Amplifier BMX 720 är avsedd att anslutas till bilstereo med PREAMP OUTPUT enl DIN 45 326 eller RCA kontakter.

För anslutning till bilstereo med högtalarutgång används adapterkabeln 7 607 873 000 (högtalarkontakt → 8 pol DIN hona). Över det 8-poliga AUX OUT- uttaget kan flera amplifiers sammankopplas.

Säkerhetsanvisning

Monterings- och anslutningsinformationer

Under tiden anläggningen monteras skall batteriets minuspol vara bortkopplad.

BMX 720 monteras på lämpligt ställe på torpedväggen, under instrumentbrädan, under ett säte eller i bagageutrymmet. Vid val av monteringsställe måste beaktas att tillräcklig värmeavledning uppnås. Kontrollera innan fästhålerna borras att inga kabelstammar eller andra delar i bilen skadas. Fig. 3.

För att undvika störningar skall alla ledningar dras långt ifrån befintliga kabelstammar.

Använd endast högtalare med 4 Ohms impedans. Beakta effekttåligheten (musikeffekten).

Använd högtalarledningarna med en area på upp till 16 mm². Högtalarledningarna får ej anslutas till bilens chassi.

För att spara på bilens batteri bör inte förstärkaren användas med hög uteffekt när bilen står stilla.

Plus-/minus-anslutning

Båda bifogade pluskablarna dras till batteriet och ansluts via de medlevererade säkringshållarna. Vid vassa hål använd kabelgenomföringar. På förstärkarsidan ansluts de båda pluskablarna till B+ klämmorna, fig 1.

Båda bifogade minuskablarna ansluts till en störningsfri godspunkt (karosseriskruv, karosseriplåt) (OBS! ej till batteriets minuspol). Skrapa kontaktytan på godspunkten metalliskt rent och smörj in den med grafitt fett. På förstärkarsidan ansluts de båda minuskablarna till GND-klämmorna, fig 1.

Anslutning av bilstereo

Bilstereo med DIN-utgång ansluts med kabel 7 607 863 001 5 m eller 7 607 652 061 1,3 m och förlängningskabel 7 607 244 000 4 m till den 8-poliga INPUT- kontakten, fig 4.

Bilstereo med RCA-utgång ansluts med kabel 7 607 886 093 5 m till RCA-ingångarna LF, RF, LR, RR. I detta fall måste även styrledningen REM, 14 V efter strömbrytaren, anslutas, fig 4.

Högtalaranslutning

Högtalarna ansluts enligt tabellen insats- och kopplingsmöjligheter.
Varning: Högtalarledningarna får ej anslutas till bilens chassi.

AUX OUT

Med kabel 7 607 652 061 från AUX OUT kan ytterligare förstärkare anslutas.

Inställning av reglage och omkopplare, fig 4.

GAIN ADJ

När en Blaupunkt bilstereo ansluts skall kontrollen ställas på 2 V. Gain Adjust kontrollens reglerområde kan ställas in mellan 0,3 V till 2 V. Vid anslutning av en bilstereo av annat fabrikat skall ingångskänsligheten ställas in enligt fabrikantens anvisning.

LEVEL 1+2, 3+4, 5+6

Med reglagen kan nivån för kanalparen 1+2, 3+4 och 5+6 ställas in ± 10 dB.

BASS BOOST

I läge ON, 10 dB höjning vid 45 Hz.

TWT, LP, MID, HP, MID, HP, SUB.LP

Dessa reglage är endast aktiva vid 3- eller 2-vägsdrift. Kontrollen SUB.LP är dessutom aktiv i Full + Subdrift. INPUT SELECT- och MODE SELECT-omkopplarnas läge visas i tabellen Insats- och kopplingsmöjligheter.

Tekniska data

Max uteffekt:	6 x 120 W eller 3 x 240 W vid 4 Ohm Sinuseffekt
Sinuseffekt:	6 x 65 W eller 3 x 120 W vid 0,1% distorsion (DIN 45500)
Distorsion:	typ. 0,01% vid 10 W, 1 kHz, 4 Ohm
Frekvensområde:	10 Hz - 90 kHz (-3 dB)
3-vägs delningsfilter:	Subwoofer: Low Pass: 40 Hz - 250 Hz Mid Range: High Pass: 50 Hz - 350 Hz Low Pass: 2,4 - 5 kHz Tweeter: High Pass: 2,4 - 5 kHz
Signal/brusavstånd:	>102 dB (A)
Kanalseparation:	>60 dB / 1 kHz
Skyddskretsar mot kortslutning och överhettning	
Ingångar:	DIN (8 pol.) och 4 x Cinch förgyllda
Utgångar:	AUX OUT (8 pol DIN) 6 högtalare 4 Ohm förgyllda
Mått (b x h x d):	450 x 45 x 270 mm

Rätt till ändringar förbehålles.

Insats- och kopplingsmöjligheter:

Input Select	Mode Select	Högtalaranslutning				Anmärkning		
		1 Channel 2		3 Channel 4			5 Channel 6	
Mono	Mode 1	RF Full*		RR Full*		RR Full*	Fullrange	
	Mode 2	LF Full*		LR Full*		LR Full*	Fullrange	
	Mode 3	RF High*		RF Mid*		Sub*	3-väg	
	Mode 4	LF High*		LF Mid*		Sub*	3-väg	
Stereo	Mode 1	RF Full*		LF Full*		Sub*	Full + Sub	
	Mode 2	RF Full**	LF Full**	Sub*		Sub*	Full + Sub	
	Mode 3	RF High**	LF High**	RF Mid**	LF Mid**	Sub*	3-väg	
	Mode 4	RF High/Mid*		LF High/Mid*		Sub*	2-väg	
Quattro 4- kanal	Mode 1	RF Full**	LF Full**	RR Full*		LR Full*	Fullrange	
	Mode 2	RF Full*		LF Full*		RR Full**	LR Full**	Fullrange
	Mode 3	RF Full**	LF Full**	RR Full**	LR Full**	Sub*		Full + Sub
	Mode 4	RF** High/Mid	LF** High/Mid	RR** High/Mid	LR** High/Mid	Sub*		2-väg

* Anslutning av högtalare 2x120 W eller 1x240 W, fig 2 (Exempel Channel 1+2)

** Anslutning av högtalare 2x120 W, fig 1 (Exempel Channel 1+2)

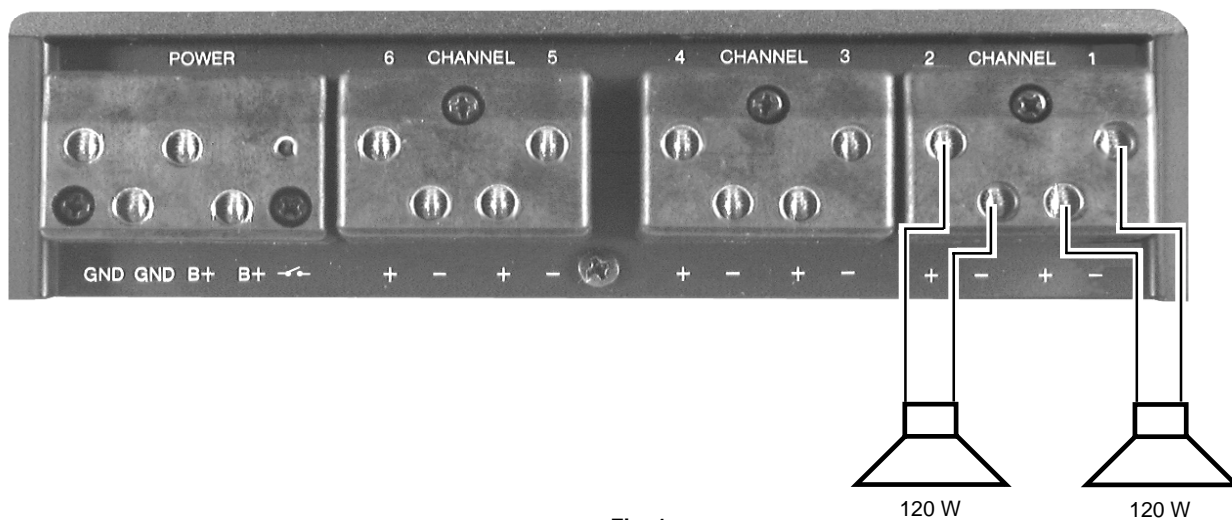

Fig. 1

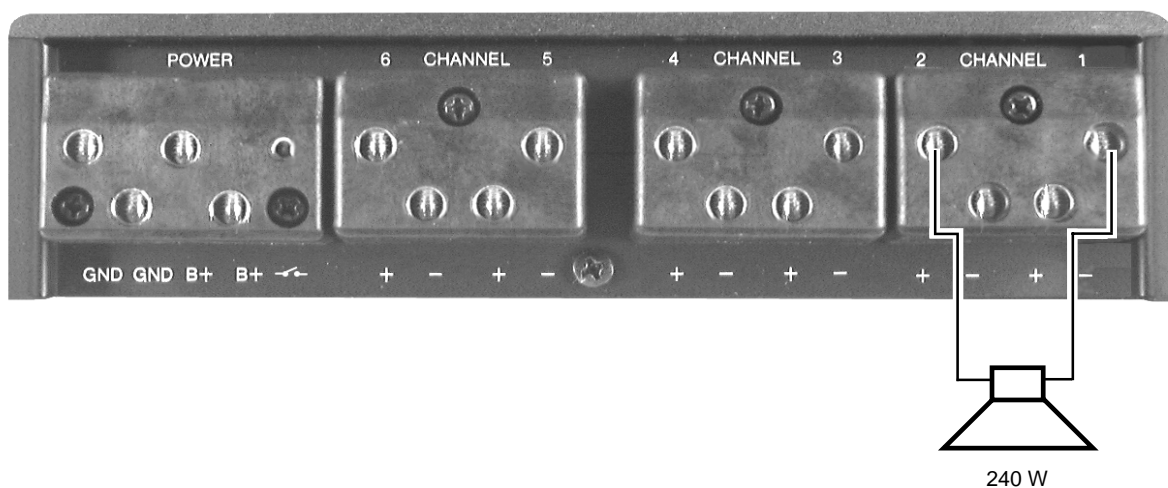

Fig. 2

Produktomschrijving

6-/5-/4-/3-kanaals-amplifier met schakelende voeding en geïntegreerde 3-weg-scheidingsfilter.

Inbouwhandleiding

De amplifier BMX 720 is geschikt voor de aansluiting aan autoradio's met "PREAMP OUTPUT", conf. DIN 45 326 of cinch-aansluiting.

Bij het aansluiten aan autoradio's met luidsprekeruitgang de adapterkabel 7 607 873 000 (luidsprekersteker → DIN-bus) gebruiken. Via de 8-polige AUX OUT-bus kunnen meerdere amplifier samen worden geschakeld.

Veiligheidsinstructies

Inbouw- en aansluitvoorschriften

Gedurende het aansluiten en het monteren van het toestel moet de min-pool van de accu losgekoppeld zijn.

De BMX 720 wordt op een geschikte plaats bijv. het schotbord, of in de kofferruimte gemonteerd. Bij de keuze van de montageplaats op voldoende warmteafvoer letten. Vóór het boren van de bevestigingsgaten nagaan of geen aanwezige kabels of voertuigdelen worden beschadigd, fig. 3.

Alle kabels moeten om storingen te voorkomen op voldoende afstand van de kabelbomen worden gelegd.

Alleen luidsprekers met 4 W impedantie gebruiken. Let op minimaal toelaatbaar vermogen (muziekvermogen).

Luidsprekeraansluitkabels tot 16 mm² gebruiken. Luidsprekers niet aan massa aansluiten, alleen de betreffende klemmen gebruiken.

Ter bescherming van de accu moet de amplifier bij stationair draaiende motor niet met hoog vermogen gebruikt worden.

Plus-/min-aansluiting

Beide meegeleverde plus-kabels naar accu leggen en via de meegeleverde zekeringenhouder aan de plus-pool van de accu aansluiten. Bij gaten met scherpe randen de meegeleverde kabeldoorvoertulen gebruiken. Bij de versterker beide plus-kabels aan de klemmen B+ aansluiten, fig. 1.

Beide meegeleverde min-kabels aan een storingvrij massapunt(carrosserieschroef, carrosserieplaat) vastschroeven (niet aan min-pool van de accu). Contactoppervlak van massapunt tot op het metaal afkrassen en met grafietvet invetten. Bij de versterker beide massakabels aan de klemmen GND aansluiten, fig. 1.

Aansluiting aan de autoradio

Autoradio's met DIN-uitgang met de aansluitkabel 7 607 863 001, 5 m of 7 607 652 061, 1,3 m en verlengkabel 7 607 244 000, 4 m aan de 8-polige bus INPUT aansluiten, fig 4.

Autoradio's met cinch-uitgang met de aansluitkabel 7 607 880 093, 5 m aan de cinchbussen LF, RF, LR, RR aansluiten. Bij het aansluiten via de cinchbussen moet de schakeldraad REM, + 14 V geschakeld, ook worden aangesloten, fig 4.

Luidsprekeraansluiting

De luidsprekers worden volgens de tabel **Gebruiks- en schakelmogelijkheden** aangesloten.

Let op: luidsprekerkabels niet met massa verbinden.

AUX OUT

Met de aansluitkabel 7 607 652 061 kunnen meer amplifiers aan de AUX OUT-bus worden aangesloten.

Instellen van de regelaars en schakelaars, fig 4.

GAIN ADJ

Bij het aansluiten van Blaupunkt-autoradio's moet de regelaar op 2 V worden ingesteld.

Het instelbereik van de Gain Adjustregelaar gaat van 0,3 V tot 2 V.

Bij het aansluiten van een autoradio van andere fabrikanten moet de ingangsgevoeligheid overeenkomstig de gegevens van de fabrikant worden aangepast.

LEVEL 1+2, 3+4, 5+6

Met de regelaars kan voor de kanaal-paren 1+2, 3+4 en 5+6 het volume met 10 dB geregeld worden.

BASS BOOST

In positie ON, 10 dB volumeversterking bij 45 Hz.

TWT, LP, MID, HP, SUB, LP

De regelaars zijn alleen bij 3- of 2-weg-gebruik actief. De regelaar SUB, LP is ook bij Full + Sub gebruik actief. Voor de positie van de schakelaars INPUT SELECT en MODE SELECT zie tabel **Gebruiks- en schakelmogelijkheden**.

Technische specificaties

Max. power:	6 x 120 W of 3 x 240 W aan 4 Ω
Sinusvermogen:	6 x 65 W of 3 x 120 W bij 0,1% vervorming (DIN 45500)
Vervormingsfactor:	typ. 0,01 % bij 10 W, 1 kHz, 4 Ω
Frequentiebereik:	10 Hz - 90 kHz (-3 dB)
3-weg scheidingsfilter:	Subwoofer: Low Pass: 40 Hz - 250 Hz Mid Range: High Pass: 50 Hz - 350 Hz Low Pass: 2,4 - 5 kHz Tweeter: High Pass: 2,4 - 5 kHz
S/R - afstand:	>102 dB (A)
Kanaalscheiding:	>60 dB / 1 kHz
Beveiligingsschakeling tegen kortsluiting en te hoge temperatuur	
Ingangen:	DIN (8-pol) en 4 cinch RCA verguld
Uitgangen:	AUX OUT (8-pol DIN), 6 luidsprekers 4 W verguld
Afmetingen (b x h x d):	450 x 45 x 270 mm

Wijzigingen voorbehouden.

Gebruiks- en schakelmogelijkheden:

Input Select	Mode Select	Luidsprekeraansluiting				Opmerking		
		1 Channel 2		3 Channel 4			5 Channel 6	
Mono	Mode 1	RF Full*		RR Full*		RR Full*	Fullrange	
	Mode 2	LF Full*		LR Full*		LR Full*	Fullrange	
	Mode 3	RF High*		RF Mid*		Sub*	3-weg	
	Mode 4	LF High*		LF Mid*		Sub*	3-weg	
Stereo	Mode 1	RF Full*		LF Full*		Sub*	Full + Sub	
	Mode 2	RF Full**	LF Full**	Sub*		Sub*	Full + Sub	
	Mode 3	RF High**	LF High**	RF Mid**	LF Mid**	Sub*	3-weg	
	Mode 4	RF High/Mid*		LF High/Mid*		Sub*	2-weg	
Quattro 4- kanaal	Mode 1	RF Full**	LF Full**	RR Full*		LR Full*	Fullrange	
	Mode 2	RF Full*		LF Full*		RR Full**	LR Full**	Fullrange
	Mode 3	RF Full**	LF Full**	RR Full**	LR Full**	Sub*	Full + Sub	
	Mode 4	RF** High/Mid	LF** High/Mid	RR** High/Mid	LR** High/Mid	Sub*	2-weg	

* Aansluiting van de luidsprekers 2 x 120W of 1 x 240W, fig. 2 (voorbeeld Channel 1 + 2)

** Aansluiting van de luidsprekers 2 x 120W, fig. 1 (voorbeeld Channel 1 + 2)

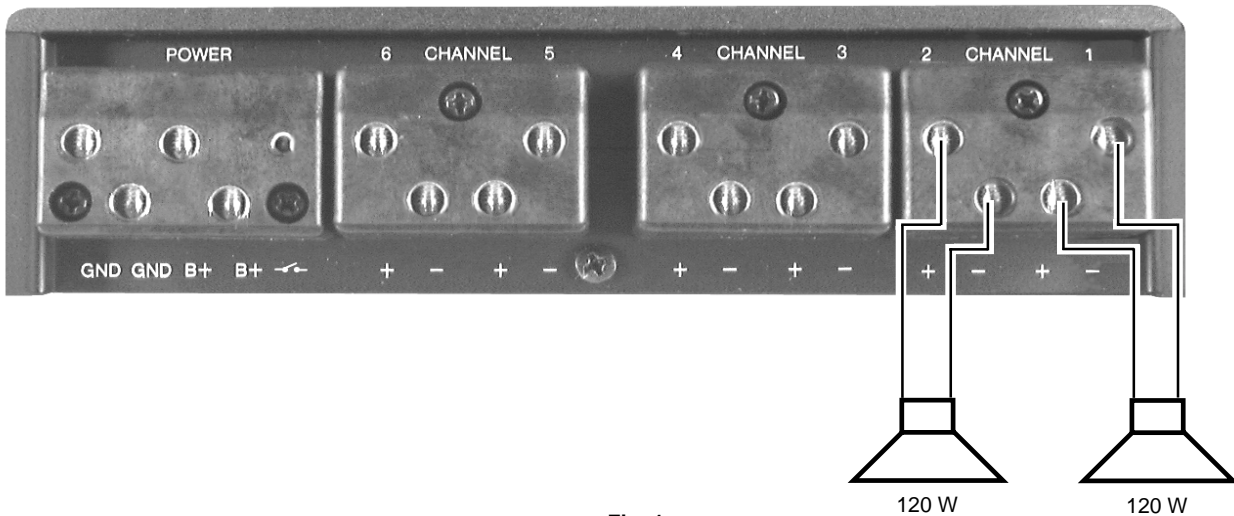

Fig. 1

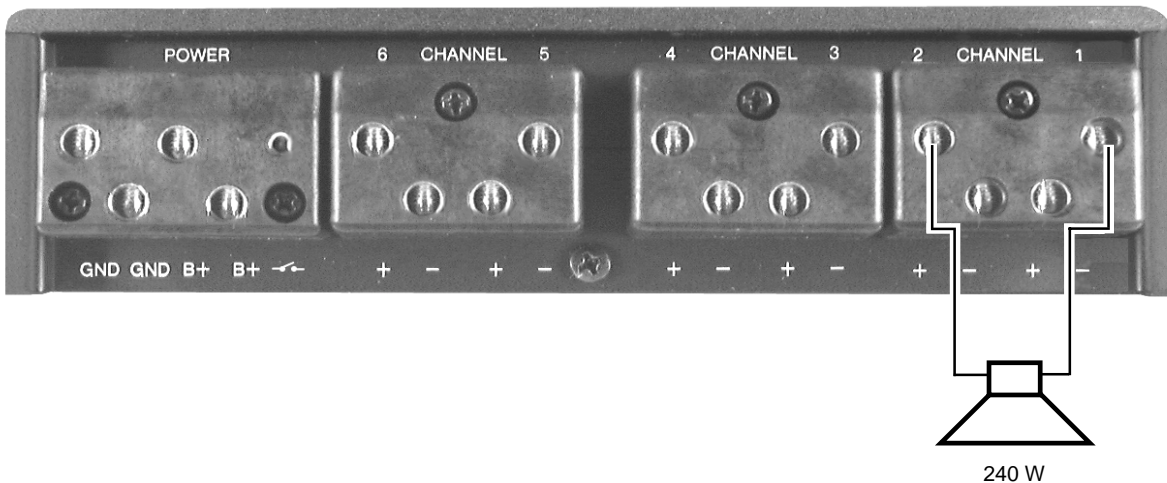

Fig. 2

P

Descrição do produto

Amplificador de 6/5/4/3 canais com ligação à rede comutável e divisor de frequência de 3 vias integrado.

Instruções de montagem

O Amplificador BMX 720 destina-se à ligação a auto-rádios com "PREAMP OUTPUT" em conformidade com DIN 45 326 ou ligação Cinch.

Utilize o cabo adaptador 7 607 873 000 (ficha do altifalante → bucha DIN) para a ligação a auto-rádios com saída de altifalantes. A bucha AUX OUT de 8 pólos permite-lhe interconectar outros amplificadores.

Indicações de segurança

Instruções de montagem e de ligação

Durante o período de montagem e de ligação do aparelho deve-se separar o pólo negativo da bateria.

O BMX 720 é instalado num local de montagem adequado como, por exemplo, no porta-bagagens ou numa parte lateral. Aquando da escolha do local de montagem, tenha em atenção se este permite uma dissipação suficiente de calor. Antes de efectuar os orifícios de fixação assegure-se de que não há qualquer possibilidade de danificação dos cabos ou das peças do veículo, vidé fig. 3.

Por motivos de protecção, todos os cabos devem ser colocados a uma distância suficiente dos conjuntos de cabos.

Utilize apenas altifalantes com 4 Ω de impedância. Tenha em atenção a capacidade máxima de carga (potência musical).

Utilize cabos de ligação de altifalantes até 16 mm_. Não ligue o altifalante à massa, utilize somente os bornes indicados.

Por motivos de protecção da bateria do veículo, o amplificador não deve funcionar com alta potência quando o motor está desligado.

Ligação positivo/negativo

Colocar na bateria os dois cabos positivos que são fornecidos e ligar ao pólo positivo da bateria através do suporte para fusíveis que também é fornecido. Aplicar as passagens de cabos fornecidas nos orifícios com arestas cortantes. Ligar os dois cabos positivos do amplificador aos bornes B+, vidé fig. 1.

Aparafusar de forma segura os dois cabos negativos que também são fornecidos a um ponto de massa (parafuso da carroçaria, chapa da carroçaria) livre de interferências (não ao pólo negativo da bateria). A superfície de contacto do ponto de massa deve ser raspada até ficar polida e lubrificada com massa gratificada. Ligar os dois cabos de massa do amplificador aos bornes CND, vidé fig. 1.

Ligação ao auto-rádio

No caso de auto-rádios com saída DIN, ligar com o cabo de ligação 7 607 863 001 5m ou 7 607 652 061 1,3m e a extensão 7 607 244 000 4m à bucha INPUT de 8 pólos, fig. 4.

No caso de auto-rádios com saída Cinch, ligar o cabo de ligação 7 607 886 093 5m às buchas Cinch LF, RF, LR, RR. Na ligação através das buchas Cinch, a ligação de conexão REM, + 14V, tem de ser ligada, fig. 4.

Ligação de altifalantes

Os altifalantes são ligados de acordo com a tabela **Possibilidades de utilização e de ligação**.

Atenção: Nunca ligue os cabos dos altifalantes à massa.

AUX OUT

Com o cabo de ligação 7 607 652 061 podem-se ligar mais amplificadores à bucha AUX OUT.

Ajuste do regulador e do interruptor, vidé fig. 4

GAIN ADJ (Ajuste de ganho)

O regulador tem de ser ajustado para 2 V quando se procede à ligação de um auto-rádio Blaupunkt.

A área de regulação do regulador de Gain Adjust vai de 0,3 V a 2 V.

Caso proceda à ligação a um auto-rádio pertencente a um outro fabricante deve adaptar a sensibilidade de entrada em conformidade com as instruções do fabricante.

LEVEL 1+2, 3+4, 5+6

Os reguladores permitem regular em cerca de ± 10 dB o volume de som dos pares de canais 1+2, 3+4 e 5+6.

BASS BOOST

Na posição ON, 10 dB de elevação do volume de som com 45 Hz.

TWT, LP, MID.HP, MID.HP, SUB.LP

Os reguladores só estão activos em funcionamento com 3 ou 2 vias. O regulador SUB.LP está também activo em funcionamento de Full+Sub. A colocação do interruptor INPUT SELECT ou MODE SELECT é retirada da tabela Possibilidades de utilização e de ligação.

Dados técnicos

Potência máxima:	6 x 120 W ou 3 x 240 W com 4 Ω
Potência sinusoidal:	6 x 65 W ou 3 x 120 W com 0,1% distorção (DIN 45500)
Distorção:	typ. 0,01 % com 10 W, 1 kHz, 4 Ω
Gama de frequência:	10 Hz - 90 kHz (-3 dB)
Divisor de frequência de 3 vias:	Subwoofer: passa-baixo: 40 Hz - 250 Hz Médios: passa-alto: 50 Hz - 350 Hz passa-baixo: 2,4 - 5 kHz Tweeter: passa-alto: 2,4 - 5 kHz
Distância sinal/ruído:	>102 dB (A)
Separação de canais:	>60 dB / 1 kHz
Circuito de protecção contra curto-circuitos e excesso de temperatura	
Entradas:	DIN (8 pólos) e 4 Cinch RCA dourados
Saídas:	AUX OUT (DIN de 8 pólos), 6 altifalantes 4 Ω dourados
Dimensões (largura x altura x profundidade):	450 x 45 x 270 mm

Reservado o direito a alterações!

Possibilidades de utilização e de ligação:

Seleção de entrada	Seleção de modo	Ligação dos altifalantes				Observações		
		1 Canal 2		3 Canal 4			5 Canal 6	
Mono	Modo1	RF Full*		RR Full*		RR Full*	Full Range	
	Modo 2	LF Full*		LR Full*		LR Full*	Full Range	
	Modo 3	RF High*		RF Mid*		Sub*	3 vias	
	Modo 4	LF High*		LF Mid*		Sub*	3 vias	
Stereo	Modo 1	RF Full*		LF Full*		Sub*	Full + Sub	
	Modo 2	RF Full**	LF Full**	Sub*		Sub*	Full + Sub	
	Modo 3	RF High**	LF High**	RF Mid**	LF Mid**	Sub*	3 vias	
	Modo 4	RF High/Mid*		LF High/Mid*		Sub*	2 vias	
Quattro 4- Kanal	Modo 1	RF Full**	LF Full**	RR Full*		LR Full*	Full Range	
	Modo 2	RF Full*		LF Full*		RR Full**	LR Full**	Full Range
	Modo 3	RF Full**	LF Full**	RR Full**	LR Full**	Sub*	Full + Sub	
	Modo 4	RF** High/Mid	LF** High/Mid	RR** High/Mid	LR** High/Mid	Sub*	2 vias	

* Ligação dos altifalantes 2 x 120W, Fig. 1 ou 1 x 240W, Fig. 2. (exemplo: Canal 1 + 2)

** Ligação dos altifalantes 2 x 120W, Fig. 1. (exemplo: Canal 1 + 2)

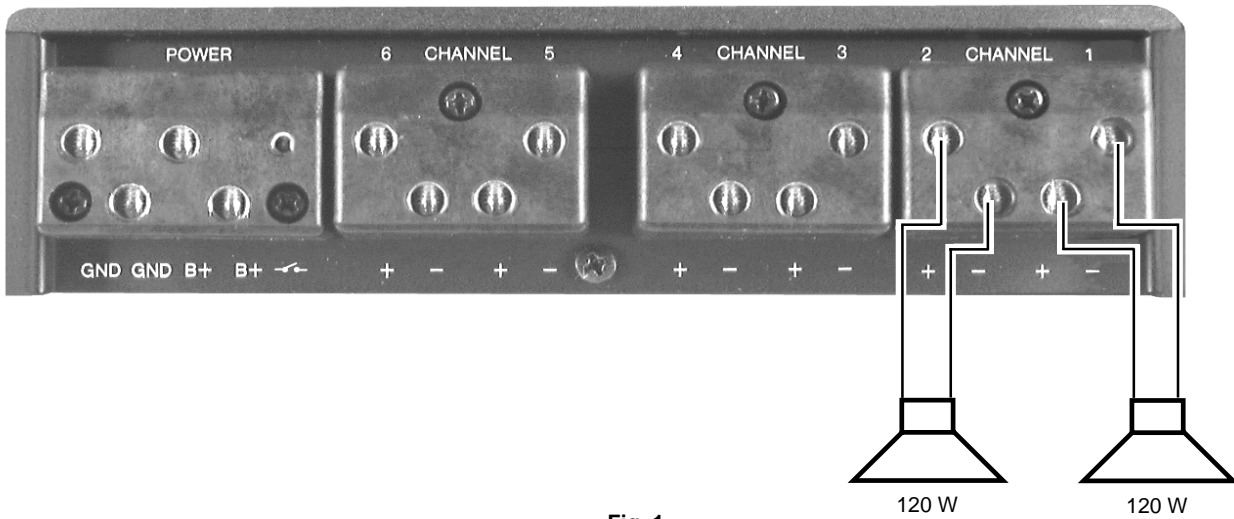

Fig. 1

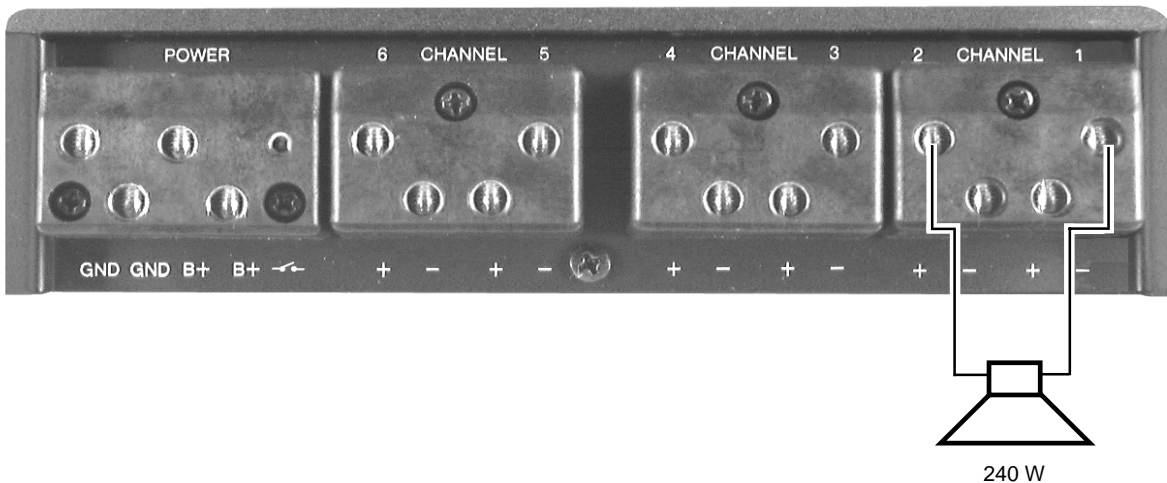

Fig. 2

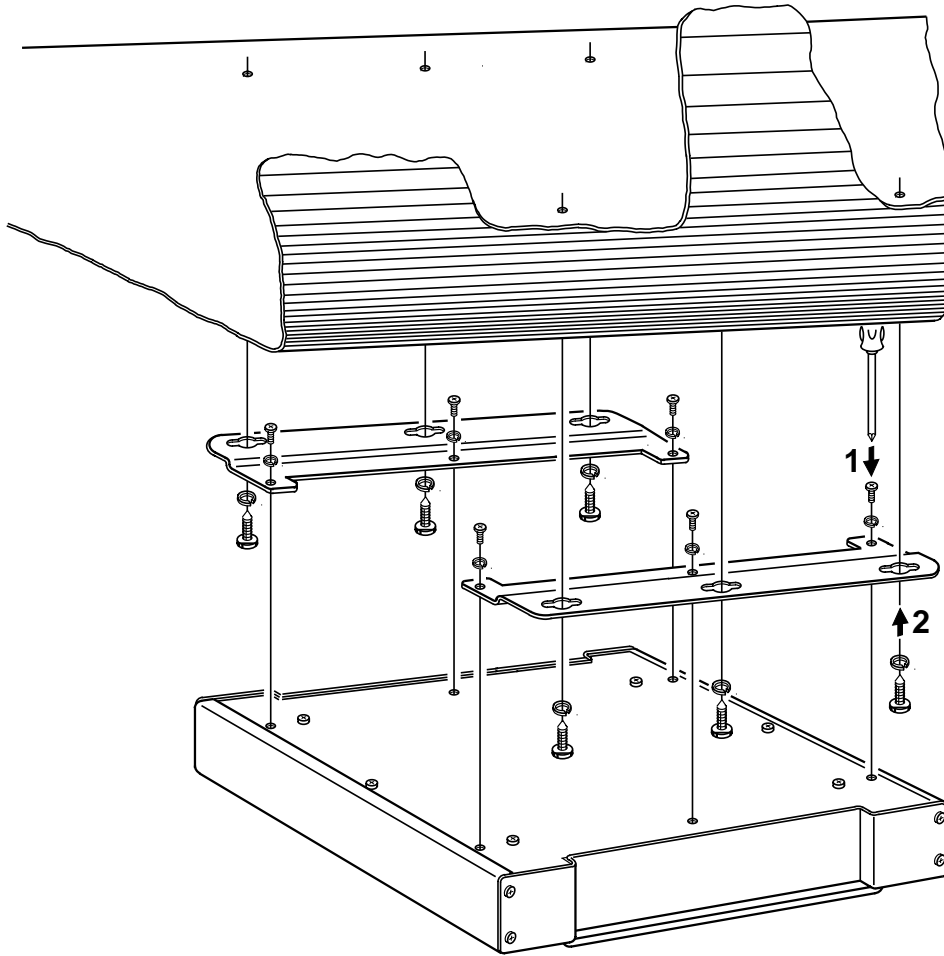

Fig. 3

**Einstellung der Regler und Schalter / Adjustment of control knobs and switches /
Ajustage des éléments de réglage et interrupteurs / Ajuste de los reguladores y conmutadores /
Impostazione dei regolatori ed interruttori / Inställning av reglage och omkopplare /
Instelling van de regelaars en schakelaars / Ajuste do regulador e do interruptor**

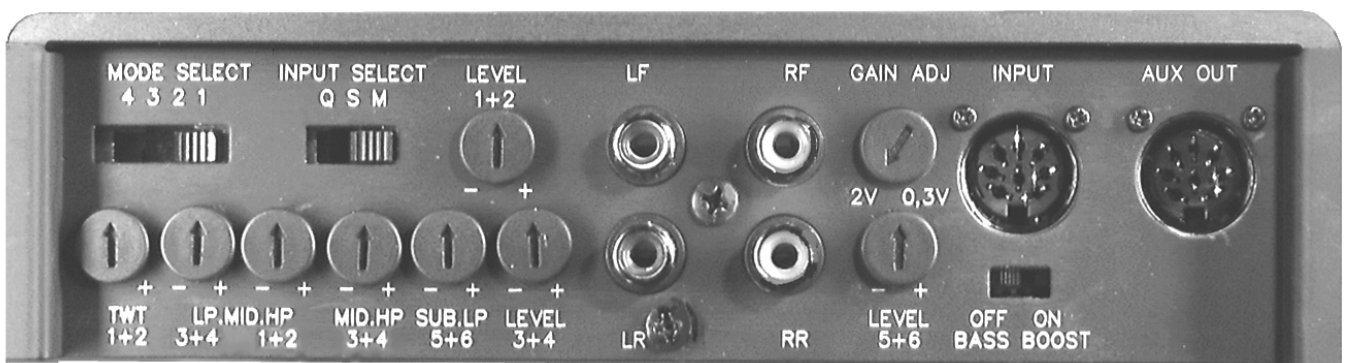

Fig. 4.